

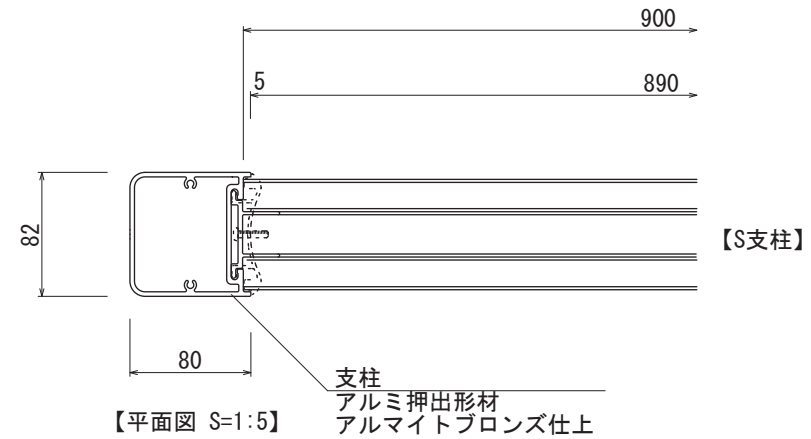

【平面図 S=1:20】

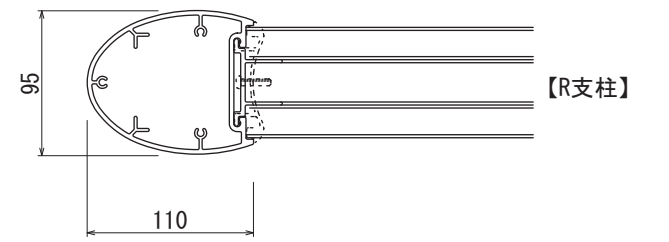

【平面図 S=1:5】



【R支柱】

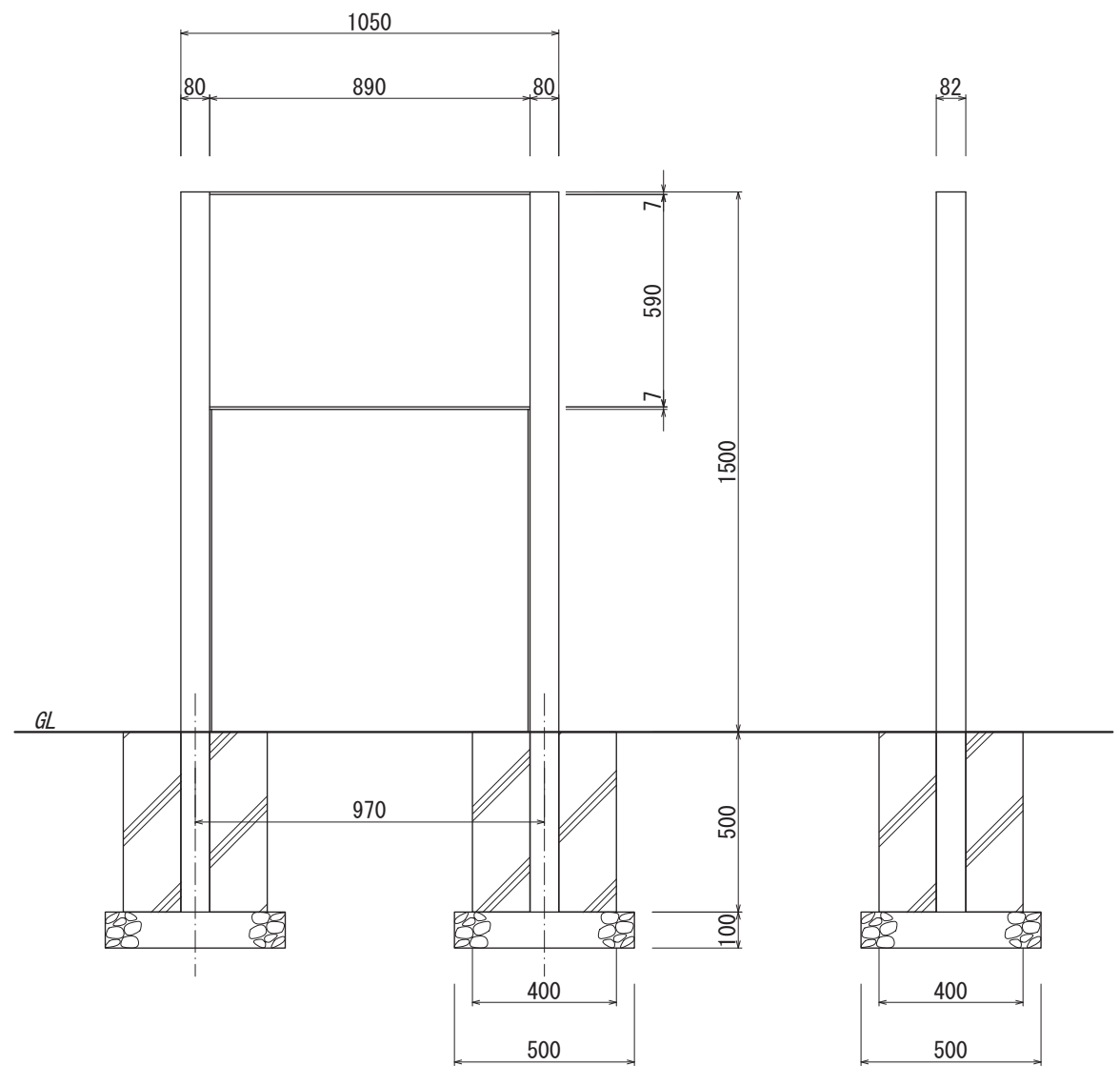

【正面図 S=1:20】

【側面図 S=1:20】

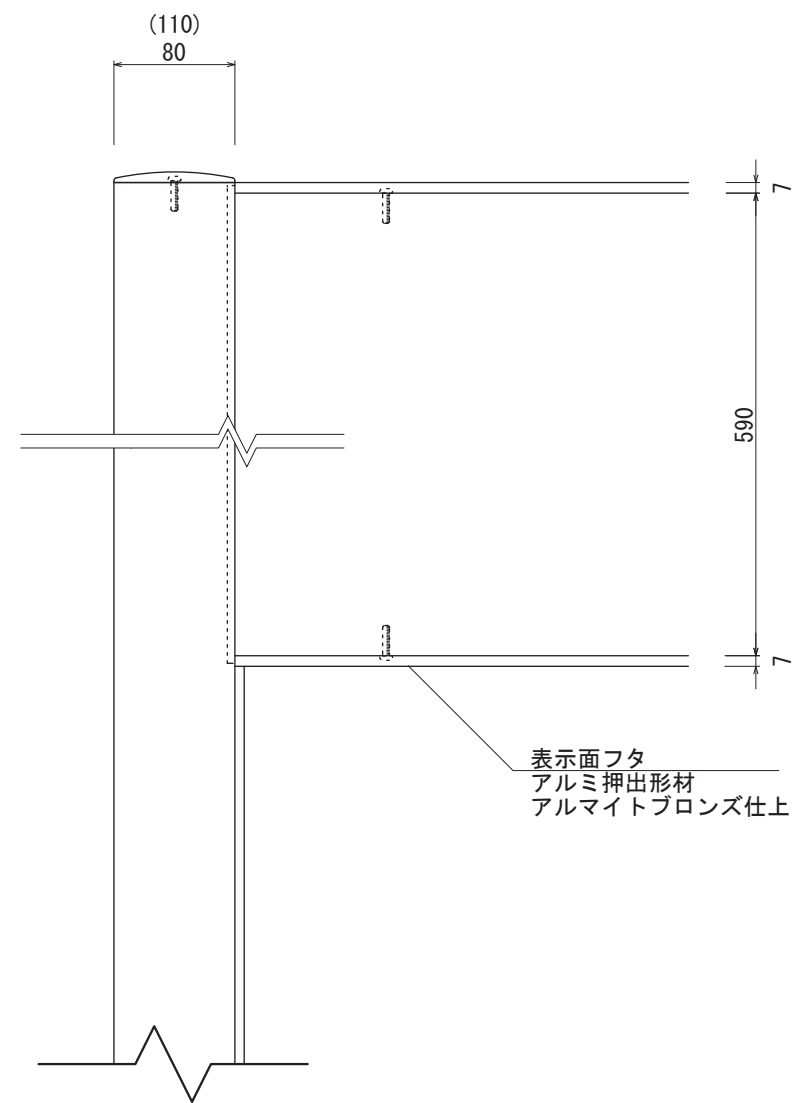

【正面図 S=1:5】

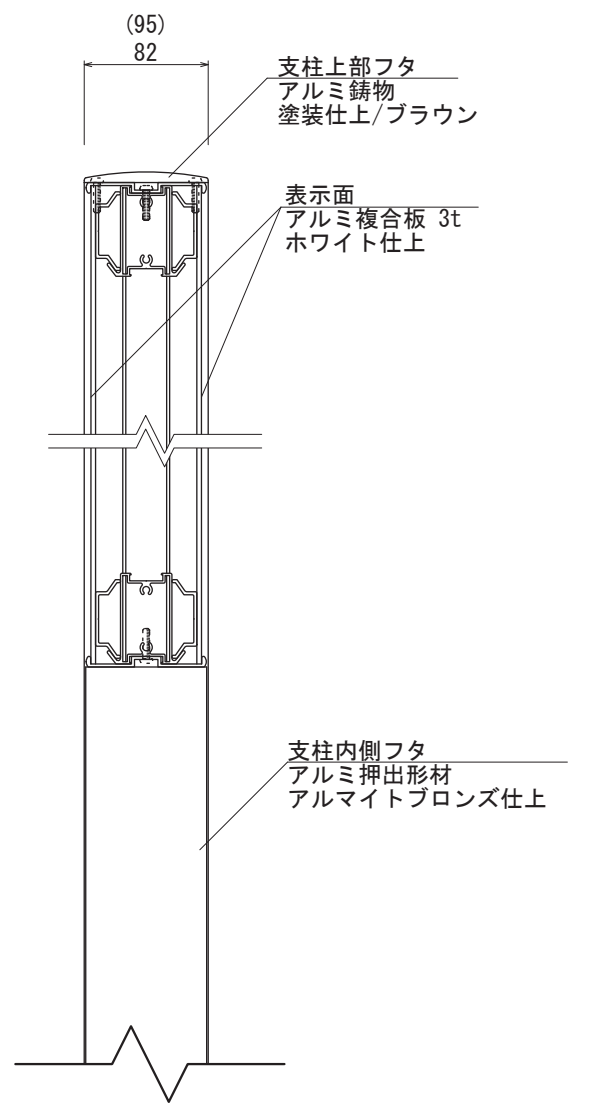

【側断面図 S=1:5】

支柱上部フタ
アルミ鋳物
塗装仕上/ブラウン

表示面
アルミ複合板 3t
ホワイト仕上

表示面フタ
アルミ押出形材
アルマイトブロンズ仕上

支柱内側フタ
アルミ押出形材
アルマイトブロンズ仕上

・基礎ブロックの場合 【400角×H500 /2個】 が使用できます

図面番号	図面名称	INFOMEX	設計年月日	承認	設計	担当	設計基準 風速 34 m/s 長期地耐力 50 kN/m ²
No.		VA-6					